



Инструкция по эксплуатации



Опрессовочный станок VS12M (АНГЛИЯ)

Оглавление

Условия гарантии	3
Гарантийный талон.....	4
Правила техники безопасности.....	5
Технические характеристики	6
Транспортировка	6
Предварительная проверка	6
Освещение	6
Ежедневная техническая проверка	7
Инструкция по работе с оборудованием.....	7
Установки микрометра.....	7
Техническая поддержка и сервис.	7
Инструкция по стравливанию воздуха из системы.....	9
Калибровка	9
Запасные части	10
Пневмогидравлический насос (не входит в комплект) (700 BAR.) Английский язык.	11
Обратная связь	11
Схема дополнительной пневмогидравлической станции.....	12

Условия гарантии

1. Все оборудование проходит 100% контроль качества перед отгрузкой.
2. Все оборудование подлежит гарантии в течение 12 месяцев со дня отгрузки Покупателю. В обязательном порядке, при предоставлении оборудования в гарантийный ремонт, Покупатель обязан предоставить накладную, свидетельствующую об отгрузке товара.
3. Гарантийным случаем может быть признан случай, только после того, как мы лично не удостоверимся в поломке. Предварительно, Покупатель может направить фото и видео материалы для получения инструкции о дальнейших действиях. В случае направления оборудования для дополнительного исследования в нашу компанию, оно должно быть отправлено в Санкт-Петербург с полностью оплаченным фрахтом \ перевозкой. В случае если фрахт \ перевозка не будут оплачены, оборудование будет отправлено обратно отправителю.
4. Эта гарантия распространяется на любые дефекты, обнаруженные в процессе эксплуатации, кроме расходных материалов – уплотнения, смазка, аккумуляторные батареи. Вам будут бесплатно заменены или отремонтированы все дефектные компоненты оборудования при условии наступления гарантийного случая.
5. Замененные элементы не продлевают гарантию на оборудование. В любом случае максимальный срок гарантии – 12 месяцев со дня продажи оборудования.
6. Данная гарантия не распространяется на ущерб, вызванный поломками оборудования.
7. Данная гарантия не распространяется на ущерб, вызванный неправильным использованием оборудования, не в соответствии с настоящей инструкцией, или неправильной эксплуатацией.
8. Данная гарантия не распространяется на ущерб, вызванный модификацией оборудования.
9. Гарантия не распространяется в случае выявления физического повреждения оборудования или попыток самостоятельного ремонта. Любые вмешательства в конструкцию оборудования или самостоятельный ремонт должны быть письменно разрешены поставщиком с описанием конкретных действий.
10. Эти условия гарантии рассматриваются как гарантийный талон, со сроком действия, начиная с даты, указанной накладной на отгрузку.

Гарантийный талон.

Производитель:

VERSO srl. England BA1 3JL

Продавец:

Покупатель:

Дата продажи:

Описание оборудования

Восьмисегментный станок для опрессовки рукавов. Модель:- VERSO VS12M

Серийный номер

Внимание:

Оборудование должно быть предоставлено в сервис только в случае использования согласно настоящей инструкции по эксплуатации. Все транспортные и другие расходы, связанные с доставкой оборудования в сервисную службу должны быть осуществлены за счет покупателя. Производитель и поставщик оборудования не несут никакой ответственности за упущенную выгоду и никакими дополнительными договорами такие обязательства не могут быть наложены.

Главный инженер.

Правила техники безопасности

Работы должны проводиться в безопасных условиях с достаточным свободным пространством вокруг оборудования. Убедитесь, что оборудование устойчиво находится на горизонтальной поверхности

1. НЕ ИСПОЛЬЗУЙТЕ ОБОРУДОВАНИЕ до прочтения полностью настоящей инструкции.
2. ВНИМАНИЕ! В случае неправильного использования оборудование может быть повреждено и может представлять опасность здоровью пользователей. Не прикасайтесь к движущимся частям.
3. ВНИМАНИЕ! Любые работы с оборудованием должен проводить только один оператор.
4. Это руководство предусмотрено для оператора оборудования. Убедитесь, что оператор осознает свою ответственность.
5. В случае необходимости подключения оборудования к сети, все работы должны быть выполнены только специалистом, имеющим соответствующую квалификации и имеющим доступ к работам с электричеством.
6. Всегда надевайте защитные перчатки, защитные очки при работе с оборудованием, используйте одежду, предусмотренную для работы.
7. В случае необходимости подключения оборудования к сети отключайте оборудование от сети, когда некоторые части оборудования должны быть сняты или заменены, в случае сервисного обслуживания оборудования.
8. Только оригинальные запасные части должны быть использованы для технического обслуживания оборудования или ремонта.
9. Предохранители никогда не должны удаляться быть испорченными.

Технические характеристики

Технические параметры	Verso VS 12M
Максимальные размеры для опрессовки рукавов	1/4"-1/2" (2 оплетки) R1AT & R2AT
Давление для опционально поставляемого пневмогидравлического блока	7 bar (100 psi)
Упаковочные размеры в мм (исключая опционально поставляемый электрический блок)	450x400x300
Управление	Насос с цилиндром двойного действия (10,000 psi)
Вес (кг) без опционально поставляемого электрического блока	25

Транспортировка

Оборудование транспортируется в картонных или деревянных коробках, на деревянных паллетах. Транспортировочные болты должны быть удалены перед использованием, а оборудование установлено стационарно с помощью крепежа (не входит в комплект).

Предварительная проверка

Установите машину на горизонтальную поверхность.

В случае необходимости снабдите оборудование стабилизатором напряжения и защитой от перепадов напряжения.

Освещение

Оборудование не снабжено осветительными приборами, поэтому необходимо устанавливать его в местах, достаточно освещенных для работы.

Ежедневная техническая проверка

Убедитесь, что движущиеся части постоянно смазаны. Проверяйте периодически электрические выключатели на наличие повреждений. Не допускайте повреждений электрических кабелей.

Инструкция по работе с оборудованием.

Оборудование управляется гидравлической помпой с ручным приводом. (Item 1, Fig.1). Когда отпускной клапан (Item 2, Fig.1) закрыт и помпа приводится в действие, кулачки сжимаются и рукав впрессовывается.

Для завершения опрессовки и приведения оборудования в исходное положение поверните отпускной клапан два раза. Кулачки разжимаются. Снова закрутите отпускной клапан.

Для управления машиной настройте микрометр (Item 3, Fig 1) на нужный размер, рекомендованный производителем обжимных муфт и фитингов. (Смотрите инструкцию по настройке микрометра.)

Перед опрессовкой убедитесь, что длина муфты соответствует длине кулачков. Станок не предназначен для опрессовки муфт длиннее кулачков.

Нажимайте на ручной насос до тех пор, пока индикатор (Item 4, Fig.2) не будет утоплен до одного уровня с микрометром (Item 1, Fig.2). Опрессовка теперь завершена.

Для удаления изделия из машины открутите отпускной клапан и кулачки разожмутся в исходное положение под действием специальных пружин. Раскрывающиеся кулачки могут быть в любой момент остановлены путем закручивания отпускного клапана. Это удобно, в случае, если Вам каждый раз нет необходимости полностью раскрывать кулачки.

Установки микрометра.

Для установки микрометра, например, до размера 22.10 мм, поворачивайте ручку (Item 1, Fig.2) до достижения по шкале (Item 3, Fig.2) линии с индикацией 22 (Item 2, Fig.2). Затем поворачивайте No.1 до линии по центру, так как показано Fig.2. Теперь машина настроена на размер для опрессовки 22.10 мм.

Техническая поддержка и сервис.

Для машин с регулярным использованием рекомендовано проверять ежемесячно уровень масла в помпе. Для проверки, убедитесь, что кулачки полностью открыты и удалите масляный фильтр (Item 4, Fig.1). Масло должно быть вровень с верхней частью тяги (Пункт 5, рис.1), которая проходит через центр насоса. При необходимости заполните гидравлическим маслом по SAE 10. Не переливайте масло.

Все трущиеся поверхности должны регулярно (ежедневно) смазываться молибденовой дисульфидной смазкой.

Ежегодно необходимо калибровать машину в соответствии с инструкцией по калибровке.

FIG.1

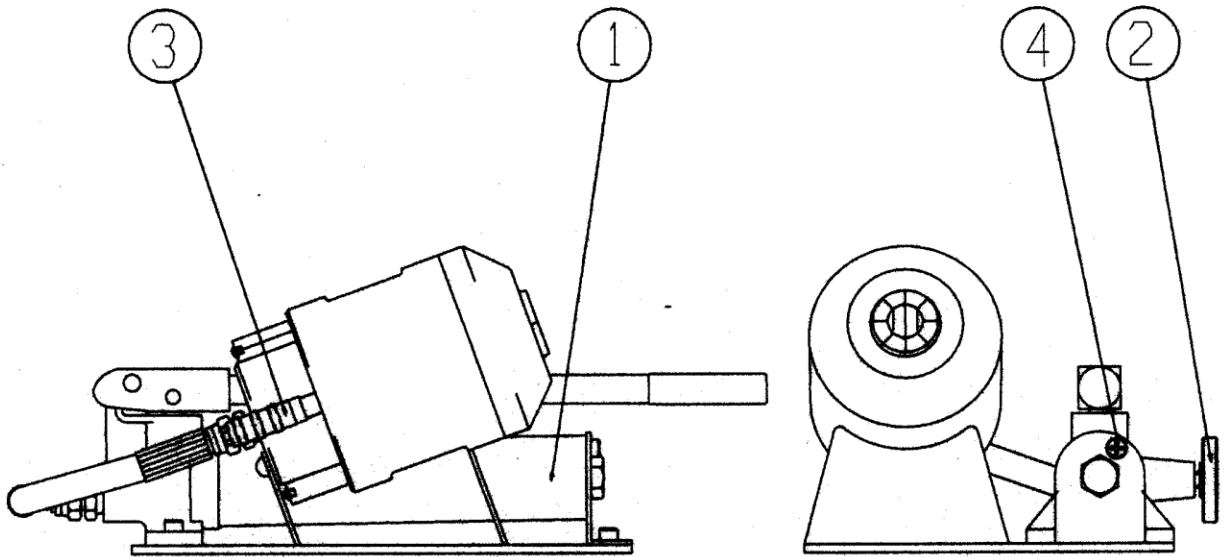

Инструкция по стравливанию воздуха из системы

Закрутите клапан насоса и качайте рычаг насоса в зоне опрессовки 15-20мм. Поместите машину в вертикальное положение и ослабьте винт стравливания давления (пункт 12) расположенный в центре поршня (НЕ УДАЛЯЙТЕ). Воздух, пойманный в ловушку в системе, выйдет через винт стравливания давления. Когда появится масло от винта стравливания давления, и больше воздуха не выходит, повторно сжать винт стравливания давления. Эта операция, возможно, должна быть повторена, для максимального удаления воздуха из системы. Желательно проверить уровень масла в насосе после данной операции.

FIG.2

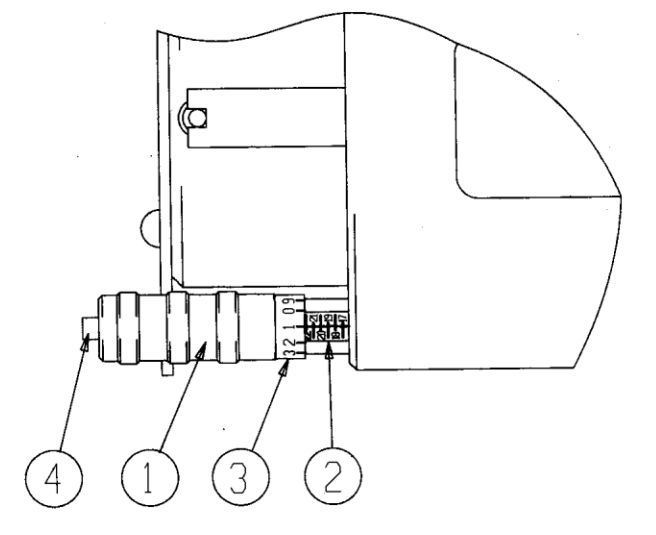

Калибровка

Для перекалибровки требуется укрепленная стальная оправка. Используемая оправка должна иметь размер середины диапазона опрессовки. Для стандартной машины 17 - 27 мм используют 22-миллиметровую оправку.

Закройте челюсти на 22.00-миллиметровую оправку. (Пункт 1, Рис. 3) и качайте насосом еще три полных удара или пока вспомогательный клапан не сработает.

Установите микрометра (Пункт 2, Рис. 3) к Номеру 0 (ноль) (Пункт 3, Рис. 3) в соответствии со шкалой напротив диаметра 22 мм.

Если прут индикатора (Пункт 4, Рис. 3) не сравнялся с уровнем концом микрометра, ослабить винт захвата (Пункт 5, Рис. 3) и повторно сориентировать кольцо (Пункт 6, Рис. 3).

Выполняя регулировку пруту индикатора нельзя позволить выскользнуть.

Удалите оправку, разожмите челюсти станка и произведите повторное сжатие. Проверьте окончательный размер опрессовки, если не в пределах $\pm 0.1\text{mm}$ повторите процедуру калибровки

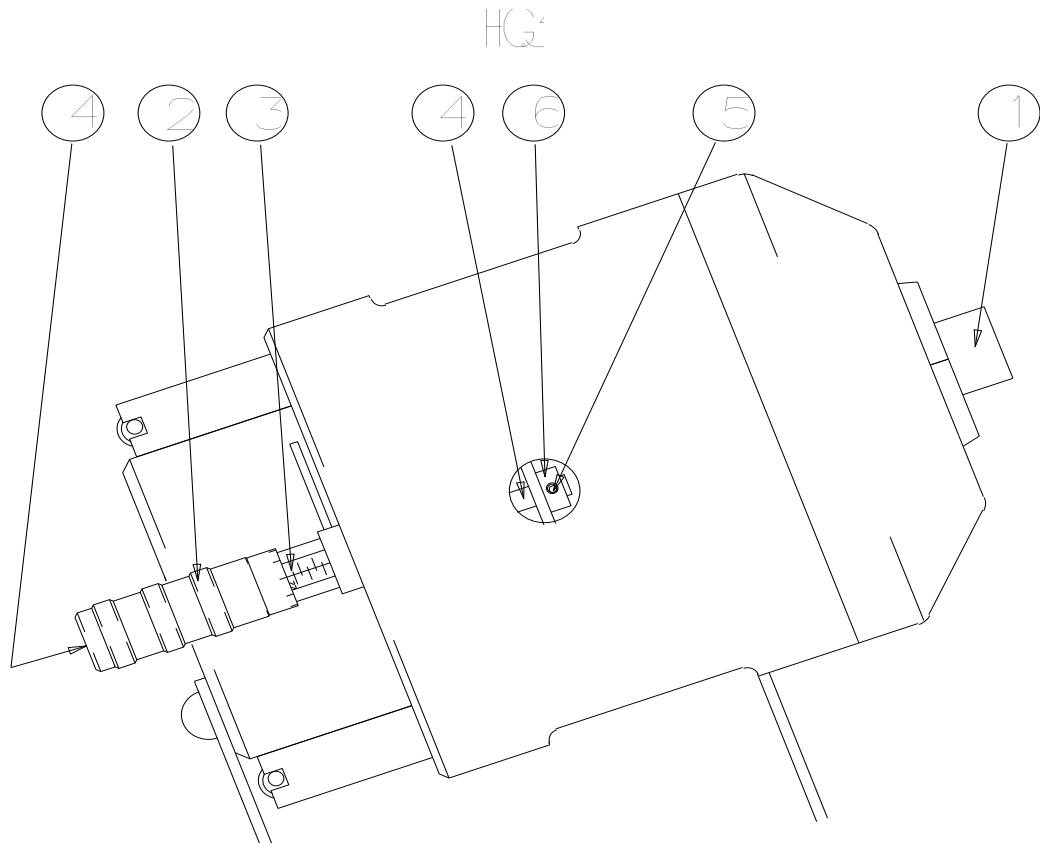

Запасные части

<u>Артикул</u>	<u>Описание</u>	<u>Количество, шт.</u>
300-061	Уплотнения	3
300-041	набор пружин	20
300-042	Калибратор	1 единица
105-031	Ручная помпа	1

Альтернативные кулачки доступны для этой машины согласно таблице ниже. Кроме того, возможно выполнить на заказ другие специальные размеры кулачков.

<u>Артикул кулачков</u>	<u>Размер</u>
HM30005	17 - 27 мм (стандартно)
DA10131	5 - 15 мм
SD10027	7 - 17 мм
SD10026	12 - 22 мм
SD10039	13.5 - 24 мм

Пневмогидравлический насос (не входит в комплект) (700 BAR.)

Английский язык.

Инструкция по установке.

Connect the hose from the Swaging Head to the outlet connection of the pump as indicated. Ensure pressure rating of the hose is suitable for 700 Bar operation.

Подключение воздуха.

Connect a suitable air supply to the air inlet connection of the foot pump as indicated. N.B. The air must be supplied using a filtered and lubricated supply, regulated to a MAXIMUM operating pressure of 7 Bar (100psig).

Инструкция по стравливанию воздуха из системы

The system will require bleeding if the foot pump was not supplied assembled to the machine. The swaging machine will require positioning vertically, with bleed screw facing upwards. To bleed the system press down on the foot pedal and operate until the machine piston raises approximately 15 to 20 mm. Release the foot pedal but do not operate the release to lower the piston.

Loosen the bleed screw but do not remove, it is located in the centre of the top face of the piston.

Air will be heard escaping from the bleed screw hole. When oil is seen at the bleed screw hole and no more air is expelled, retighten the bleed screw. This operation may need to be repeated if excess oil was lost whilst fitting the pump, or if the operation of the unit is found not to be smooth. If the power pack requires additional oil use ISO 32 oil where indicated.

Управление дополнительной станции.

Set the Swaging Machine as stated in the operating manual.

Press down the Foot Pedal to close the head and perform the swage.

Release the Foot Pedal when the Calibration Indicator reaches its set position.

To open the Head press down on the release part of the Foot Pedal.

The head need not be fully opened after each operation and can be stopped at any position by releasing the Foot Pedal.

Обратная связь

Свои отзывы, замечания по работе оборудования просим направлять по адресу:

info@verso-hose.ru

Схема дополнительной пневмогидравлической станции

AIR - HYDRAULIC FOOT PUMP

